

GABIONS ELECTROSOUEDES POUR APPLICATIONS PAYSAGERES (OUVRAGES NON STRUCTURELS)

PREPARATION

Niveler et préparer l'assise du mur en réalisant de préférence une fondation compactée ou en grave

MONTAGE & ASSEMBLAGE

1. Pour le premier rang, disposer tout d'abord les panneaux correspondant à la base sur le sol d'assise.

2 & 3. Disposer ensuite les panneaux arrière (fils verticaux à l'intérieur), puis les diaphragmes et extrémités ou côtés en les fixant par agrafage à la base et entre eux.

4. Fixer ensuite les panneaux avant avec les fils verticaux à l'intérieur.

Procéder, pour l'assemblage, à la ligature par agrafage tous les 10 cm maxi des arêtes horizontales, verticales et des diaphragmes.

REPLISSAGE & FINITION

5. Procéder au remplissage par couches successives de 1/3 de la hauteur du mur. S'assurer par un arrangement manuel rapide que les angles sont correctement remplis.

Installer tous les 1/3 des tirants horizontaux reliant les faces avant et arrière disposés sur les fils horizontaux extérieurs. Prévoir 4 points d'attache des tirants par mètre carré de parement.

6. Après achèvement du remplissage, fixer par agrafage le couvercle sur toute sa périphérie aux côtés et diaphragmes. Le couvercle, le cas échéant, est utilisé comme constituant la base du rang supérieur à monter et est assemblé selon les mêmes procédures que le rang inférieur.

ACCESSOIRES ET OUTILLAGE

FRANCE MACCAFERRI recommande de prévoir les accessoires d'assemblage des panneaux : tirants, agrafes, agrafeuse pneumatique et moyens d'alimentation (compresseur 6.8 bars + tuyau Ø maxi 10 mm avec une longueur maxi de 30 ml).

1 Mise en place du fond

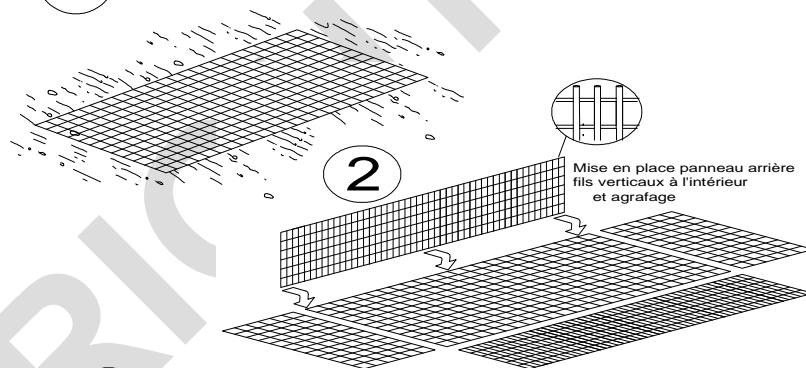

3 Mise en place cotés et diaphragmes Agrafage.

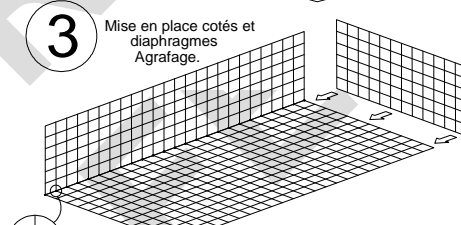

4 Mise en place face avant fils verticaux à l'intérieur Agrafage

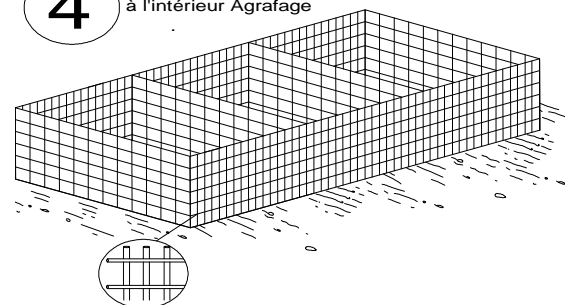

5 Remplissage 1/3 mise en place des tirants.

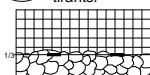

6 Remplissage 2/3 mise en place tirants.

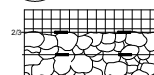

7 Remplissage complet.

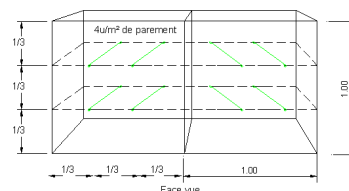

8 Mise en place couvercle

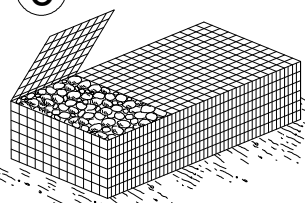

9

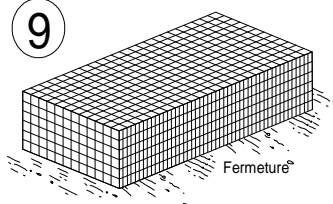

10 Mise en place des panneaux arrière.

